

6236



DISTRIBUTEUR DE CRÈME GLACÉE

Machine à 1 parfum, modèle de comptoir, foisonnement, contrôle par microprocesseur

Spécificités : Offrir toutes les variations de crèmes glacées basses calories, yaourts et sorbets.

Capacité : 1 x 3.2 litres

Cuve de stockage : 1 x 15 litres. Groupe réfrigéré indépendant pour maintenir les mix à la température de 4.4°C en mode Auto ou Veille.

Indicateur de niveau bas : Lorsque niveau de mix est bas, le voyant s'allume pour alerter afin d'ajouter du mix.

Mode "veille" : Conservation des produits dans les cuves de stockage ou dans les cylindres à la température de 4.4°C, même lorsque la machine est en mode « veille ».

Contrôle de microprocesseur : Régule automatiquement la réfrigération et maintient la qualité et la consistance des produits par le contrôle de la température.

Compteur : Enregistre le nombre de produits distribués par jour et au total.

Affichage de température : L'affichage de la température du distributeur et des cylindres aide à contrôler la bonne qualité du produit.

Production : 420 cornets/heure. (80 gr/cornets à 4°C de liquide et 24°C ambiante)

Protections & Sécurité

La sécurité basse température protège le cylindre de la surcongélation.

La sécurité haute pression empêche le compresseur de surchauffer.

La protection thermique protège le moteur de toute surchauffe.



MODELE 6236



Modèle
50 Hz

Modèle
60 Hz



Racleur flexible
Grande capacité, Grande vitesse

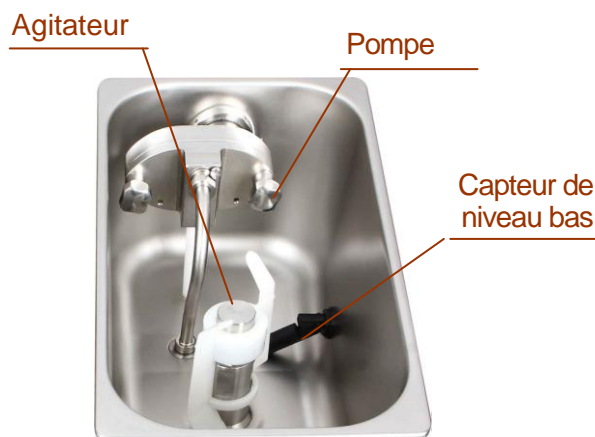

SPACEMAN France- FMI

40 rue Rottembourg, 75012 PARIS - 13, rue de la croix, 78690 Saint Rémy L'Honoré

Tel 01 43 40 50 57 – Fax 01 43 40 75 58

www.spaceman.fr - Email: fmi.idf@gmail.com

ISO 9001: 2008
Registered Firm

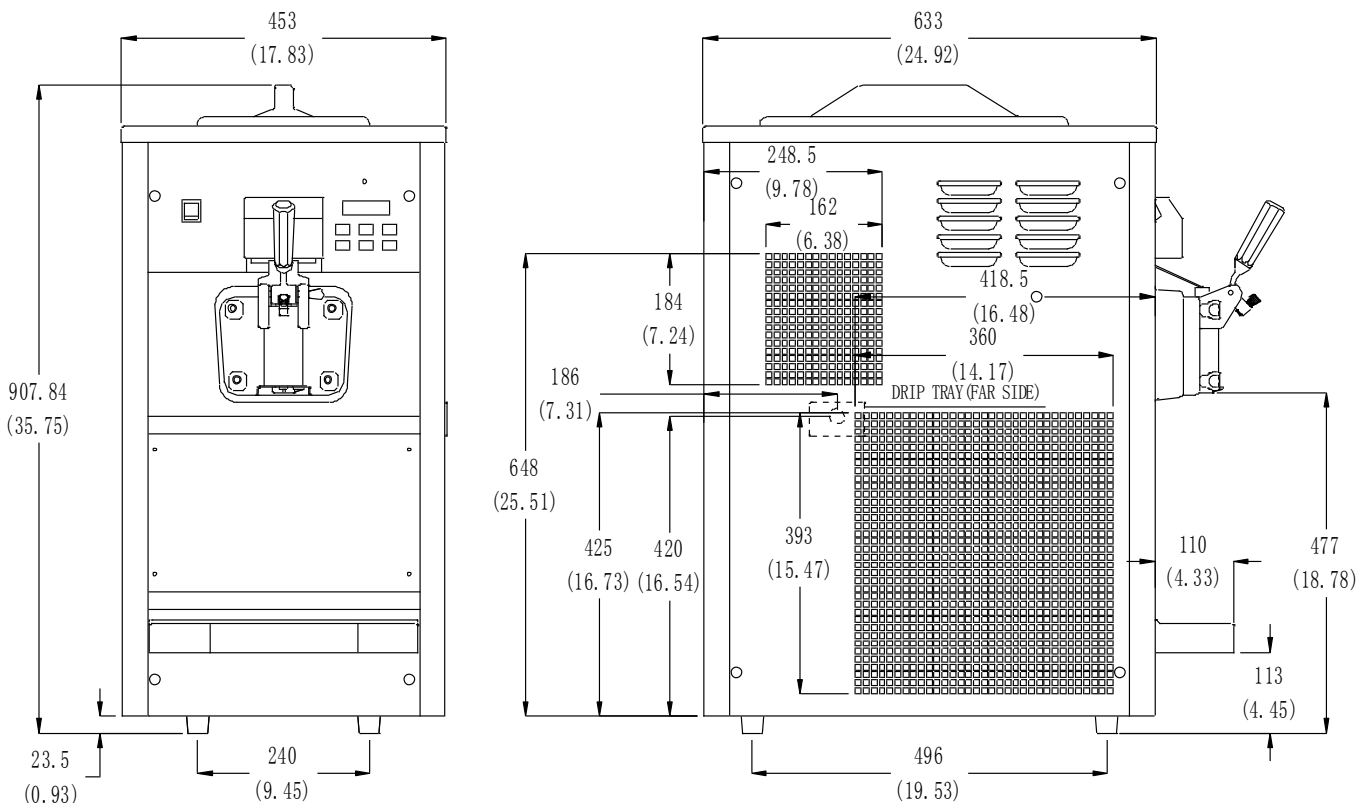

Poids	Kg
Net	130
Emballé	145

Volume de l'emballage : 0.463 m³

Dimensions	Net (mm)	Expédition (mm)
Largeur	453	510
Longueur	633	845
Hauteur	908	1075

Puissance	Intensité max	Protection	Circuit	Poles (P)
220-240/50/1	20	16		3P
208-230/60/1	24	18		3P

Cette machine peut être fabriquée avec des caractéristiques électriques différentes. Contacter votre revendeur local pour en connaître la disponibilité. (Pour les informations électriques exactes, toujours vérifier les données sur la machine).

Note

La poursuite de la recherche permet des améliorations sur les machines ; ainsi certaines spécificités peuvent changer sans que ces modifications figurent dans la notice d'origine.

Spécifications

Electricité : Une protection électrique dédiée est indispensable. L'unité doit être reliée à un câble de connexion ou à une connexion permanente. Consulter votre distributeur local SPACEMAN pour obtenir cordons de raccordement et supports.

Moteur : 1 x 1.25 HP

Système de réfrigération : Un compresseur principal UH France : 1800w, -30°, R404A. Un compresseur séparé UH pour la cuve de mix : 160w, -10°, R134A.

Refroidissement air : Dégagement minimal de 15,2 cm requis de chaque côté de la machine pour une optimisation de l'utilisation. L'arrière de l'unité peut être placé contre un mur.

Options

- Sortie d'air froid sur le dessus.
- Refroidissement par eau.
- Système de contrôle en français, anglais, espagnol, hollandaise, tchèque, chinois.
- Distributeur de cornets.

